

C: Programowanie wyświetlacza LED 8 segmentowego AVR

W tym projekcie wykorzystano moduł AVT 3505 którego schemat jest poniżej

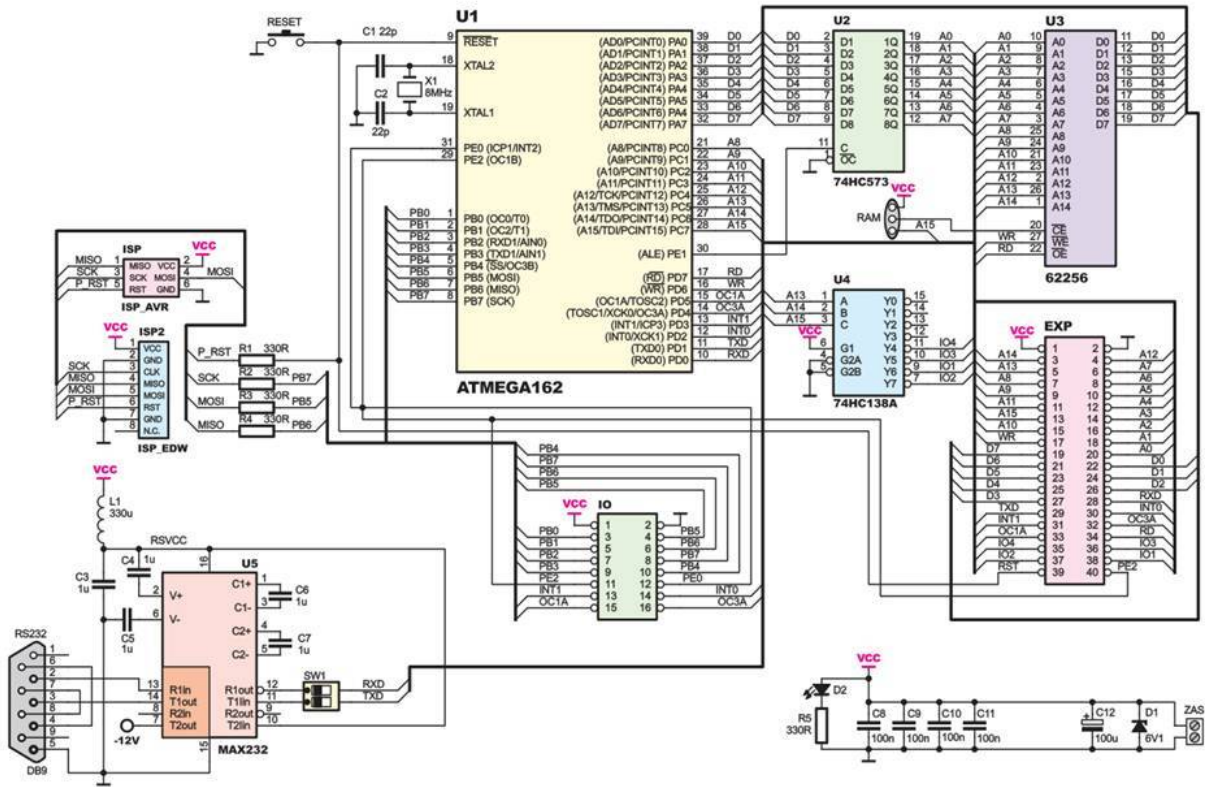

Rys. 1 Schemat ideowy płytki głównej

Rys. 2 Schemat ideowy płytki wykonawczej

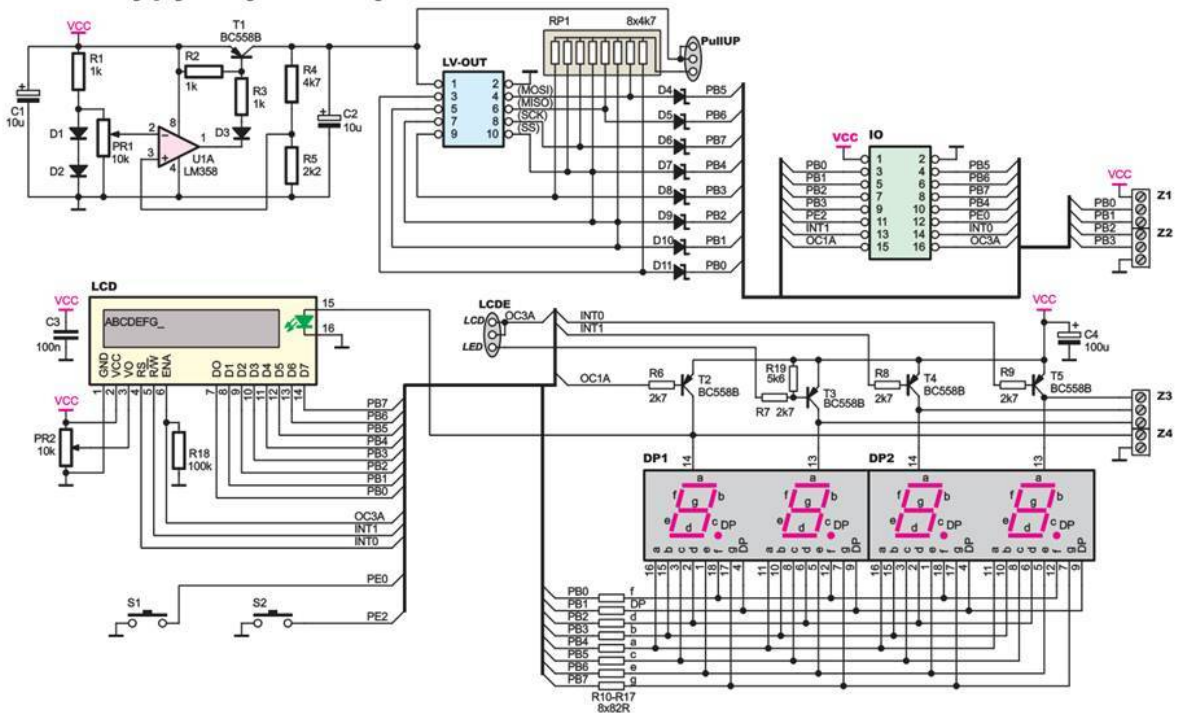

Płytkę składa się z dwóch części: części z mikroprocesorem (rys.1) oraz części z układami wykonawczymi (rys.2)

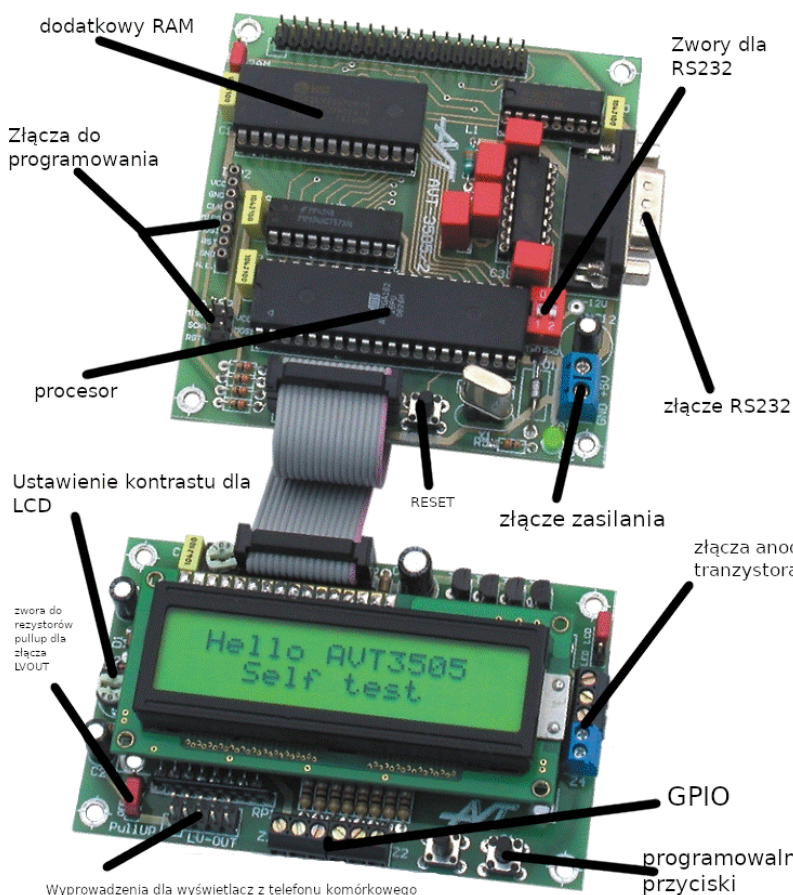

- Moduł mikroprocesora:
- procesor atmega 162
 - dwa rodzaje złącz programujących
 - pamięć 32kb statyczna
 - wbudowane złącze RS232
 - zasilanie 5V
 - układ zewnętrznej pamięci oraz układ do RS232



- Moduł wykonawczy:
- Możliwość podłączenia wyświetlacza LCD, LED
 - wyprowadzenia kilku wyjść GPIO z buforem tranzystorowym
 - 2 programowalne przełączniki

Program wykorzystuje multipleksację za pomocą tranzystorów T2, T3, T4, T5 (rys.2), pozwala to na wykorzystanie 4 krotnie mniej złącz GPIO do wyświetlania segmentów na wyświetlaczu. Napisano w programie również funkcję (linia 24 w main.c) która zamienia wartość liczby z kropką na numery segmentów wyświetlacza co ułatwia programowanie, na koniec jest kilka przykładowych petli oraz funkcja która pozwala na automatyczne wypisywanie 4 cyfrowych liczb na wyświetlaczu.

main.c

```
#include <avr\io.h>
#include <util\delay.h>
// Definicje wyprowadzen

#define F_CPU 8000000UL

#define LED_A 4
#define LED_B 3
#define LED_C 5
#define LED_D 2
#define LED_E 6
#define LED_F 0
#define LED_G 7
```

```
#define LED_DP 1
#define LEDPORT PORTB
#define LEDDDR DDRB
#define COM1 5
#define COM2 4
#define COM3 3
#define COM4 2
#define COMPOR PORTD
#define COMDDR DDRD

int displayNumber(int num, int com)
{
    switch(com)
    {
        case 1:
            COMDDR = 1<<COM1 | 0<<COM2 | 0<<COM3 | 0<<COM4;
            break;
        case 2:
            COMDDR = 0<<COM1 | 1<<COM2 | 0<<COM3 | 0<<COM4;
            break;
        case 3:
            COMDDR = 0<<COM1 | 0<<COM2 | 1<<COM3 | 0<<COM4;
            break;
        case 4:
            COMDDR = 0<<COM1 | 0<<COM2 | 0<<COM3 | 1<<COM4;
            break;
    }
    switch(num)
    {
        case 0:
            LEDPORT = ~(1<<LED_A | 1<<LED_B | 1<<LED_C | 1<<LED_D |
1<<LED_E | 1<<LED_F );
            break;
        case 1:
            LEDPORT = ~(1<<LED_B | 1<<LED_C);
            break;
        case 2:
            LEDPORT = ~(1<<LED_A | 1<<LED_B | 1<<LED_G | 1<<LED_E |
1<<LED_D);
            break;
        case 3:
            LEDPORT = ~(1<<LED_A | 1<<LED_B | 1<<LED_G | 1<<LED_C |
1<<LED_D);
            break;
        case 4:
            LEDPORT = ~(1<<LED_F | 1<<LED_B | 1<<LED_G | 1<<LED_C );
            break;
        case 5:
            LEDPORT = ~(1<<LED_A | 1<<LED_F | 1<<LED_G | 1<<LED_C |
1<<LED_D);
            break;
    }
}
```

```
        case 6:
            LEDPORT = ~(1<<LED_A | 1<<LED_F | 1<<LED_G | 1<<LED_C |
1<<LED_D | 1<<LED_E);
            break;
        case 7:
            LEDPORT = ~(1<<LED_B | 1<<LED_C | 1<<LED_A);
            break;
        case 8:
            LEDPORT = ~(1<<LED_A | 1<<LED_B | 1<<LED_C | 1<<LED_D |
1<<LED_E | 1<<LED_F | 1<<LED_G);
            break;
        case 9:
            LEDPORT = ~(1<<LED_A | 1<<LED_B | 1<<LED_C | 1<<LED_D |
1<<LED_F | 1<<LED_G);
            break;
    }
}

int displayInteger(int integer)
{
    int n1,n10,n100,n1000;
    n1000 = integer / 1000 % 10;
    n100 = integer / 100 % 10;
    n10 = integer / 10 % 10;
    n1 = integer % 10;
    displayNumber(n1000,1);
    _delay_ms(10);
    displayNumber(n100,2);
    _delay_ms(10);
    displayNumber(n10,3);
    _delay_ms(10);
    displayNumber(n1,4);
    _delay_ms(10);
}

int main(void)
{
    LEDDR = 0xff;

    while(1)
    {
        //      odliczanie na kazdym wysiwtlaczu od 0 do 9
        //      scrollowanie liczb
        for(int i = 0; i <= 9 ; i ++ )
        {
            for(int j = 1; j <= 4 ; j ++ )
            {
                displayNumber(i,j);
                _delay_ms(2000);
            }
        }
    }
}
```

```
    }  
    //      liczenie od 0 do 9999  
    for(int i = 0; i <= 9999 ; i++){  
        displayInteger(i);  
    }  
    //      displayInteger(1234);  
    //    }  
  
    return 0;  
}  
}
```